

53 Puuelementtityö

Vaarojen tunnistaminen ja arviointi

1. _____
2. _____
3. _____
4. _____
5. _____

Vaarojen poistaminen ja turvallisuuden parantaminen

- Tutustu elementtiasennussuunnitelmaan ja valmistajan ohjeisiin, toimi ohjeiden mukaisesti
- Älä käytä nojatikkaita työskentelyyn. Käytä A-tikkaitakin vain tilapäiseen työskentelyyn tavallisen huonekorkeuden tiloissa. Käytä työpukkeja, henkilönostimia tai siirrettäviä telineitä.
- Nojatikkaita saa käyttää vain lyhytaikaisiin tehtäviin, kuten nostoapuvälineiden kiinnittämiseen ja irrottamiseen. Noudata erityistä varovaisuutta joutuesasi käyttämään nojatikkaita.
- Tutustu koneiden käyttöohjeisiin ja varmista, että koneen suojat ovat paikallaan. Älä käytä rikkinäisiä koneita ja laitteita.
- Varmista, että putoamissuojaus on paikallaan.
- Nostolaitteen käyttäjällä on oltava merkinantaja apuna, jos hän ei voi koko ajan valvoa elementtien liikkumista.
- Katso, että nostoapuvälineille on tehty käyttöönottotarkastus.
- Huolehdi elementtien riittävistä työnaikaisista tuennoista.
- Pidä työkohde ja kulkureitit siisteinä ja hyvässä järjestyksessä. Sijoita jätteet niille varattuihin astioihin.

Ergonomia

- Työskentele selkä suorassa ja kädet hartiatason alapuolella.
- Käytä sopivan korkuisia ja tukevia työtasoja.
- Muista venytellä parantaaksesi lihasten toimintakykyä.

Suojavälineet

- Käytä kuulonsuojaimia koneellisessa sahaamisessa, höyläämisessä ja kiinnittämisessä.
- Käytä silmiensuojaimia koneellisessa sahaamisessa ja kiinnittämisessä.
- Käytä hyväksytyä mallia olevaa hengityksensuojainta ja suojakäsineitä painekyllästettyä puutavaraa työstäessäsi.
- Käytä turvavaljaita kelautuvan tarraimen tai vaimentimen ja säätötarraimen kanssa, jos putoamisvaaroja ei muilla keinoin ole täysin pystytty poistamaan.

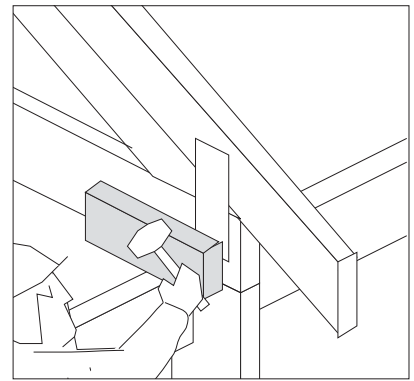

Puuelementtityö

Sisältää puu- ja levyrakenteisten elementtien (kuten ulkoseinä-, väliseinä- ja yläpohjaelementtien sekä liimapuuelementtien) asennuksen, kiinnityksen ja tilkitsemisen.

Aloitavat työt

- aloituspalaveri ja työkohteen vastaanotto
- elementtien vastaanotto, tarkastukset ja välivarastointi
- suunnitelmien tarkastukset
- materiaalien ja koneiden siirrot
- työnaikaiset suojaukset
- työntekijöiden opastus

Ylläpitävät työt

- mittaukset
- materiaali- ja suunnitelmatarkastukset
- työnaikaiset materiaalsiirrot
- työnaikainen siivous
- työturvallisuustoimet

Lopettavat työt

- asennustyön suojaus
- työvälineiden huolto ja varastointi
- jätteiden lajittelu ja siivous
- työkohteen luovutus

