

78 Alakattotyö

Vaarojen tunnistaminen ja arviointi

1. _____
2. _____
3. _____
4. _____
5. _____

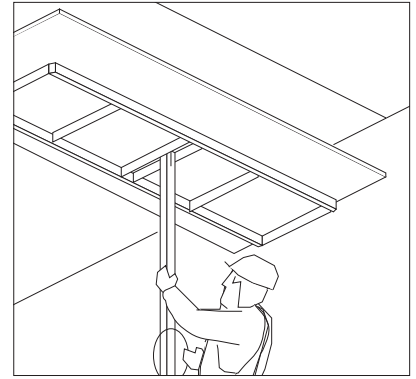

Alakattotyö

Sisältää puu-, mineraalivilla-, rakennuslevy- ja metallialakattojen ja vastaavien asennuksen ja alakattoihin liittyvät eristystyöt.

Aloitettavat työt

- asiakirjojen tarkistukset
- materiaalien tarkistukset
- materiaalien siirrot
- työntekijöiden opastus

Ylläpitävät työt

- materiaalin työnaikaiset siirrot
- työnaikainen siivous

Lopettavat työt

- siivous

Vaarojen poistaminen ja turvallisuuden parantaminen

- Älä käytä nojatikkaita työskentelyyn. Käytä A-tikkaitakin vain tilapäiseen työskentelyyn tavallisen huonekorkeuden tiloissa. Käytä työpukkeja, henkilönostimia tai siirrettäviä telineitä.
- Tutustu materiaalivalmistajien ohjeisiin ja käyttöturvallisuustiedotteisiin, toimi niiden mukaan.
- Tutustu koneiden käyttöohjeisiin ja varmista, että koneen suojat ovat paikallaan. Älä käytä rikkiäisiä koneita.
- Varmista, että putoamissuojaukset ovat paikallaan.
- Huolehdi riittävästä valaistuksesta työkohteessa.
- Siirrettävillä telineillä ei saa olla siirron aikana henkilöitä eikä tavaraa. Lukitse pyörät siirron jälkeen.
- Pidä työkohteesta siistinä ja hyvässä järjestyksessä. Laita jätteet niille varattuihin astioihin.

Ergonomia

- Pyri työskentelemään selkä suorassa ja kädet hartiatason alapuolella.
- Käytä oikean korkuisia ja tukevia työtasoja.
- Vie kädet selän taakse yhteen ja venytä viemällä lapaluita yhteen.

Apuvälineet

- Levyhissi
- Naulaimen kannatinteline

Suojavälineet

- Käytä silmien- ja kuulonsuojaimia sirkkeliä ja paineilmakäsityökoneita käytäessäsi.
- Käytä hyväksyttyä mallia olevaa hengityksensuojainta mineraalivillalevyjen asennuksessa sekä sahattaessa, jos sirkkeliin ei voida kiinnittää pölynpoistojärjestelmää.
- Käytä suojakäsineitä mineraalilevyjen asennuksessa.

